

# FICHA TÉCNICA

## HERVIDOR BIG CHEF DP-300-E 30L INOX ELECT



### Características.

- Modelo: DP-300E
- Potencia: 2500W
- Voltaje: 220V
- Capacidad: 30L
- Cuerpo y tapa de Acero Inoxidable
- Incluye asas y manilla
- Llave de paso
- Control de temperatura
- Luces piloto
- Las resistencias no tienen contacto con el agua
- Peso: 5kg



ENCHUFE HEMBRA NORMAL  
AL MURO 16A / 220V / 3PATAS  
(2.50 kW)

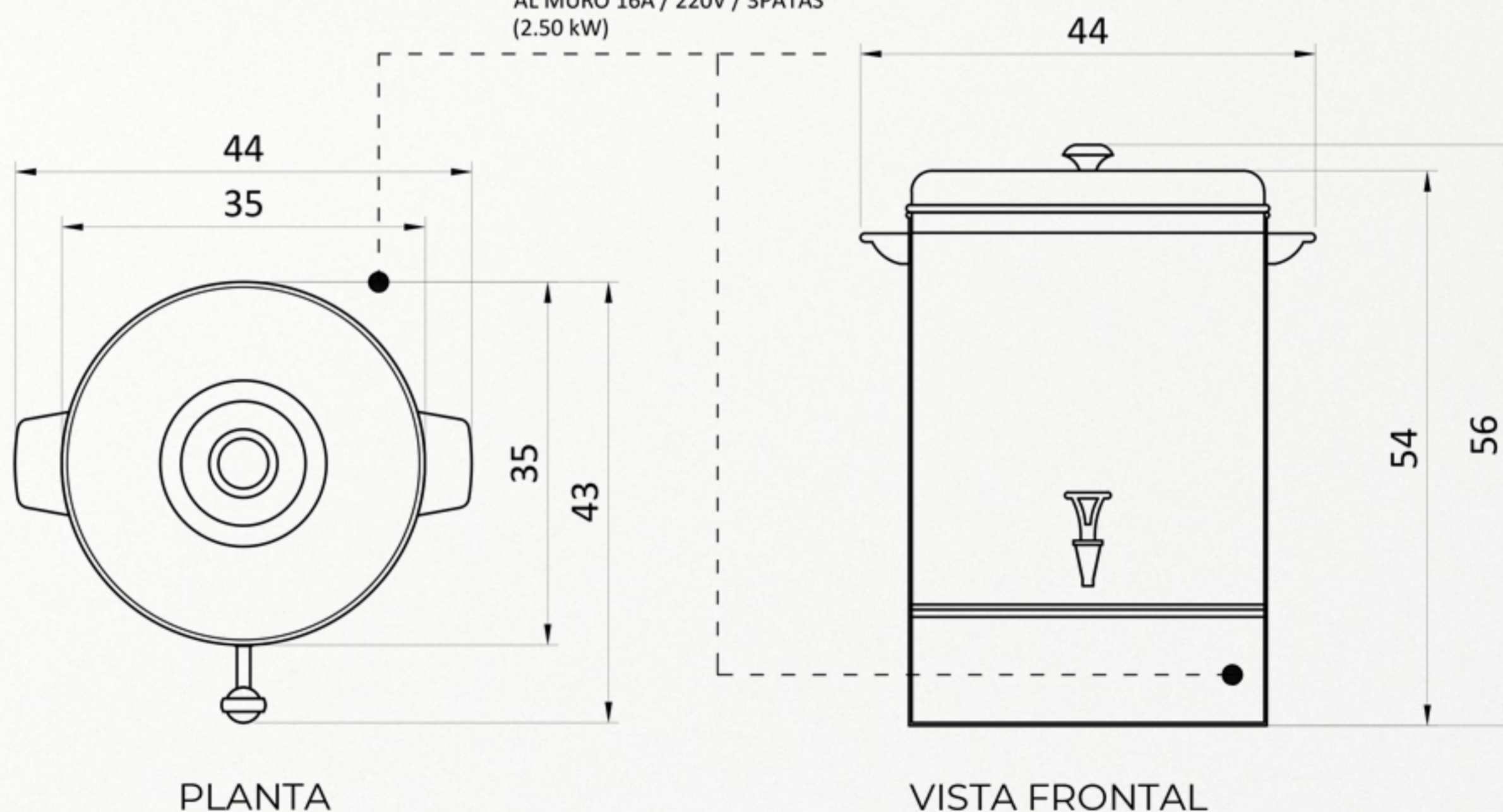

[www.steward.cl](http://www.steward.cl)

SKU	NOMBRE	LARGO	ANCHO	ALTO	POTENCIA (kW)	VOLTAJE
040004085	HERVIDOR BIG CHEF DP-300-E 30L INOX ELECT	cm			2.50 kW	220V
		44	43	56		